

Nowoczesne, minimalistyczne wzornictwo zestawu zaprojektowanego przez Piotra Kuchcińskiego podkreśla jego unikatowy charakter, a zastosowanie naturalnej okleiny oraz anodowanego aluminium pozwoliło na uzyskanie niezwykłego połączenia materiałów, tworzących spójną i harmonijną linię. Funkcjonalne rozwiązania konstrukcyjne oraz oryginalna forma i kształty stanowią o niepowtarzalności zestawu IN, który łączy w sobie prostolinijność z dystygowanym charakterem mebli gabinetowych.

<b>BIURKO BIURKA I STOŁY</b>		
<b>BLAT</b>	<b>MATERIAŁ</b>	
	Płyta wiórowa 36 mm w okleinie naturalnej orzech lub czereśnia amerykańska	
<b>STELAŻ</b>	<b>MATERIAŁ</b>	
	variant 1	variant 2
	Stelaż wykonany z profilu aluminiowego, anodowanego	Płyta wiórowa 36 mm w okleinie naturalnej orzech lub czereśnia amerykańska wykończona profilem aluminiowym
<b>OSŁONY</b>	Płyta wiórowa 25 mm w okleinie naturalnej orzech lub czereśnia amerykańska, montowane do blatu biurka	

<b>MODUŁOWY STÓŁ KONFERENCYJNY</b>	
<b>BLAT</b>	<b>MATERIAŁ</b>
	Płyta wiórowa 36 mm w okleinie naturalnej orzech lub czereśnia amerykańska
<b>OŚWIETLENIE</b>	Szko satinato gr. 4mm; oświetlenie: światło białe, zasianie 230V. <b>UWAGA:</b> stoły I40 i I41 nie mają oświetlenia
<b>STELAŻ</b>	<b>MATERIAŁ</b>
	Stelaż wykonany z profilu aluminiowego, anodowanego
<b>UWAGA</b>	Elementy I-33, I-34 oraz I-35 nie występują jako samodzielne stoły konferencyjne.

<b>SZAFY I KONTENERY W OKLEINIE NATURALNEJ</b>	
<b>KORPUS</b>	<b>MATERIAŁ</b>
	plyta wiórowa w naturalnej okleinie orzecha lub czereśni amerykańskiej , lakierowana lakierem bezbarwnym na półmat
<b>ŚCIANA TYLNA</b>	plyta wiórowa w okleinie orzecha lub czereśni amerykańskiej , lakierowana lakierem bezbarwnym na półmat
<b>ELEMENTY WEWNĘTRZNE</b>	plyta wiórowa w okleinie bukowej, barwiona i lakierowana lakierem bezbarwnym na półmat
<b>DRZWI PRZESZKLONE</b>	szko satinato w ramie aluminiowej, uchwyty z profilu aluminiowego
<b>STELAŻ</b>	profil z aluminium anodowanego

<b>SZAFY I KONTENERY LAKIEROWANE NA WYSOKI POŁYSK</b>	
<b>KORPUS</b>	<b>MATERIAŁ</b>
	plyta 18 i 25mm MDF lakierowany  lakier połysk tylko na prawych stronach oraz krawędziach
<b>ŚCIANA TYLNA</b>	prawa strona ściany tylnej lakier półmatowy
<b>ELEMENTY WEWNĘTRZNE</b>	lewe strony oraz wnętrza szafek lakier półmatowy
<b>UWAGI</b>	dopuszczalne są drobne wtrącenia o maksymalnej średnicy 1mm w ilości do 5 szt. na m2 powierzchni mebla

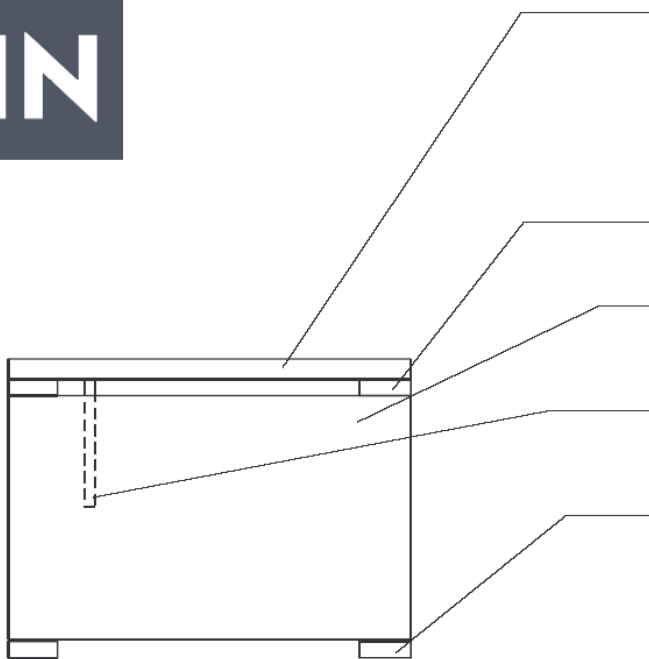

**Blat** 36 mm wykończony okleiną naturalną

Dostępna kolorystyka:

- orzech amerykański 4142
- czereśnia amerykańska 4243
- orzech barwiony na wenge 4147
- orzech naturalny 4100
- czereśnia naturalna 4200

**Dystans** z profilu aluminiowego anodowanego

**Bok biurka** 60 mm wykończona okleiną naturalną

Dostępna kolorystyka: jak blat

**Oslona czołowa** 25 mm wykończona okleiną naturalną

Dostępna kolorystyka: jak blat

**Stopka z regulacją poziomu** z profilu aluminiowego anodowanego

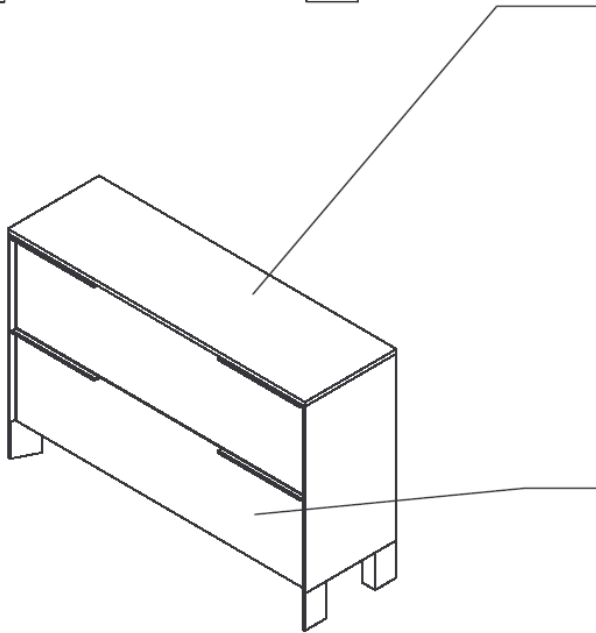

**Korpus: 2 wersje**

**1) okleina naturalna**

Dostępna kolorystyka:

- orzech amerykański 4142
- czereśnia amerykańska 4243
- orzech barwiony na wenge 4147
- orzech naturalny 4100
- czereśnia naturalna 4200

**2) mdf lakierowany na wysoki połysk.**

Dostępna kolorystyka:

- biały S0500N
- jasny brąz S5010Y30R
- czarny S9000N

**UWAGA:** lakier połysk tylko na prawych stronach oraz krawędziach; prawa strona ściany tylnej lakier półmatowy; lewe strony oraz wnętrza szafek lakier półmatowy

**Front: 3 wersje**

**1) okleina naturalna.** Dostępna kolorystyka: jak korpus

**2) mdf lakierowany na wysoki połysk.** Dostępna kolorystyka:

- biały S0500N
- jasny brąz S5010Y30R
- czarny S9000N

**3) szkło.** Dostępna kolorystyka:

- satinato
- grafitowy 073

**UWAGA:** Ze względu na naturalny charakter oklein istnieje możliwość wystąpienia różnych ich odcieni oraz układu usłojenia. Minimalne różnice kolorystyczne nie podlegają reklamacji. Producent nie gwarantuje, że meble domawiane w późniejszych terminach będą w identycznych kolorach i usłojeniu.

biurka

I-01

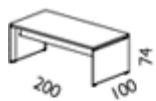

I-02

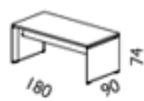

I-03



I-04



I-05



elementy uzupełniające

I-06



I-07



I-08



I-09



stoły

I-10

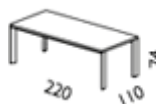

I-11



I-12



I-13



przystawki

I-14

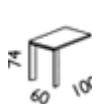

I-15



I-16



szafy, półki

I-17



I-18



I-19

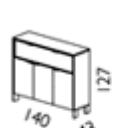

I-20



I-21

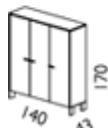

I-22



I-23



I-24

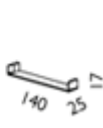

kontenery

I-25



I-26



I-27



fotele

---

I-28

I-29

